

男子ダブルス 1部 (3組)

	佐幸・雑賀	横田・阿部	山本・東	勝敗	順位
佐幸 (日亜化学工業) 雑賀 (業)		○	○	2勝	1位
横田 (TEAM翼) 阿部 (TEAM翼)	×		×	0勝2敗	3位
山本 (おにきゅー) 東 (おにきゅー)	×	○		1勝1敗	2位

男子ダブルス 2部 (14組)

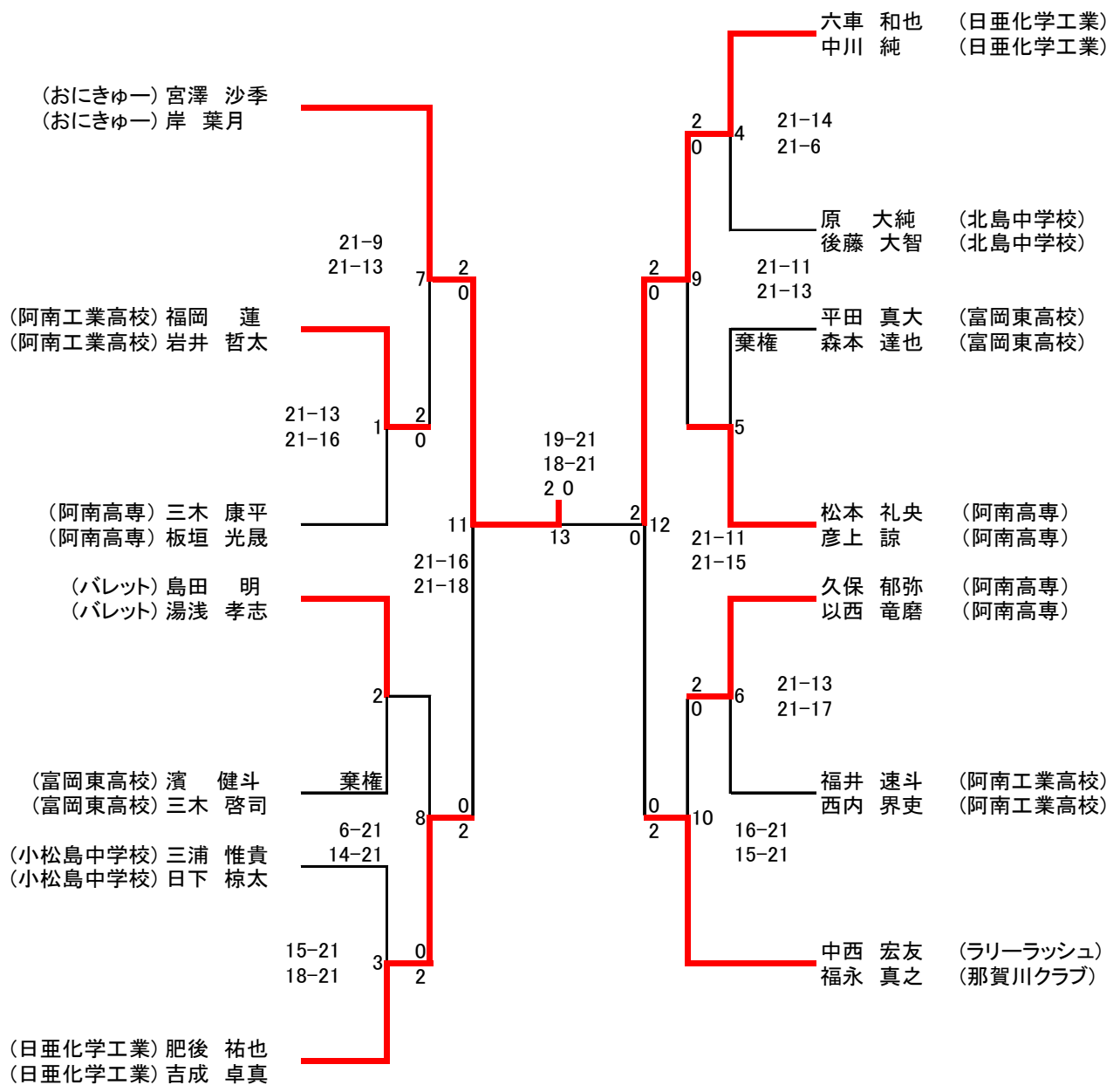

男子ダブルス 3部 (18組)

試合番号1~2は21点2セット、デュースなしの短縮ゲームとする。2セット合計が同点の場合のみ2点差がつくまで行う。その他は全て正式ゲームとする。

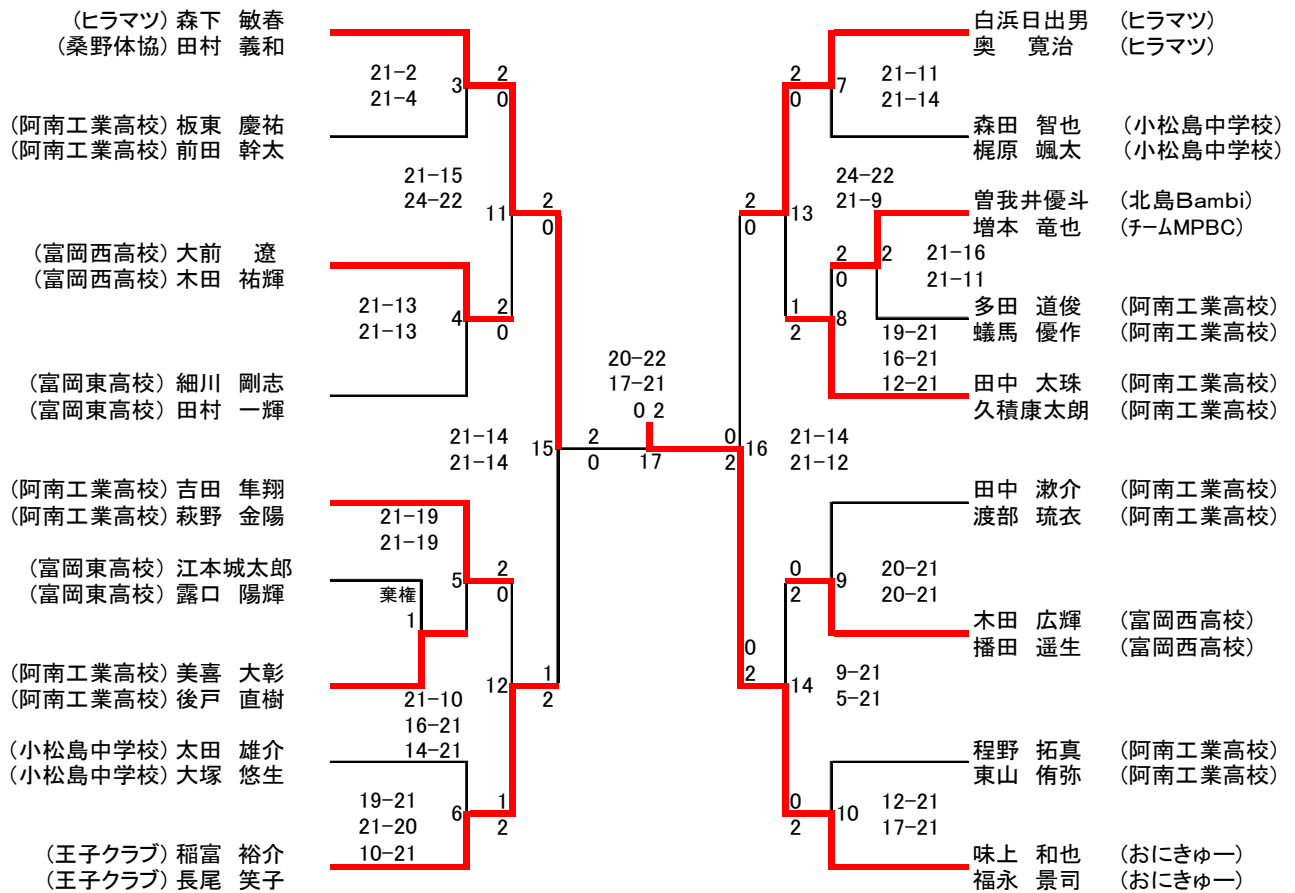

女子ダブルス 2部 (8組)

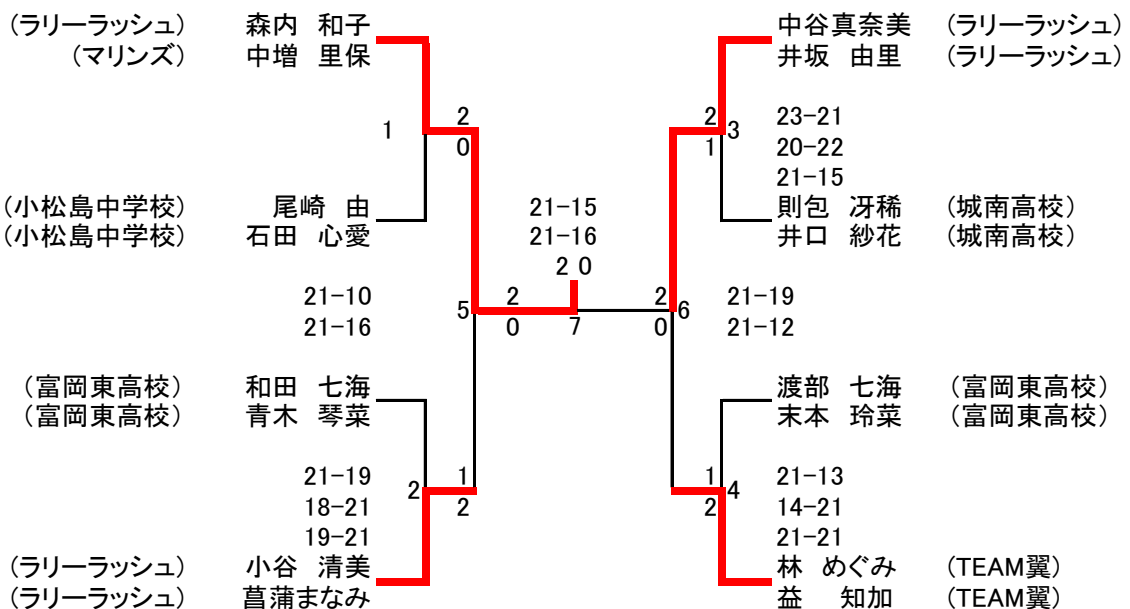

女子ダブルス 3部 (31組)

試合番号1~15は21点2セット、デユースなしの短縮ゲームとする。2セット合計が同点の場合のみ2点差がつくまで行。その他は全て正式ゲームとする。

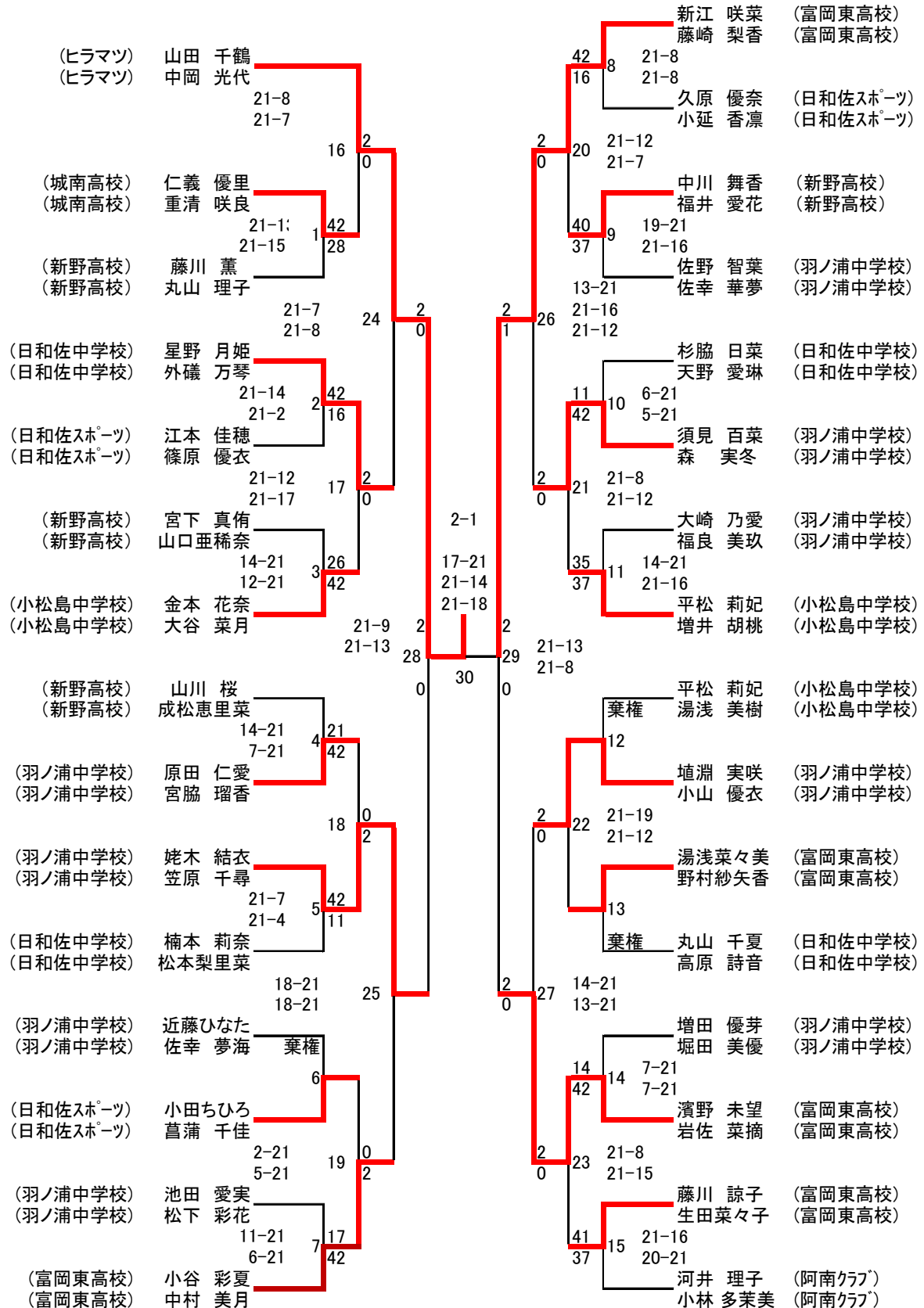

男子シングルス 1部 (2名)

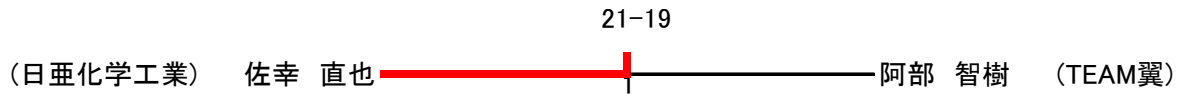

男子シングルス 2部 (19名)

試合番号1~3は21点2セット、デュースなしの短縮ゲームとする。2セット合計が同点の場合のみ2点差がつくまで行方。その他は全て正式ゲームとする。

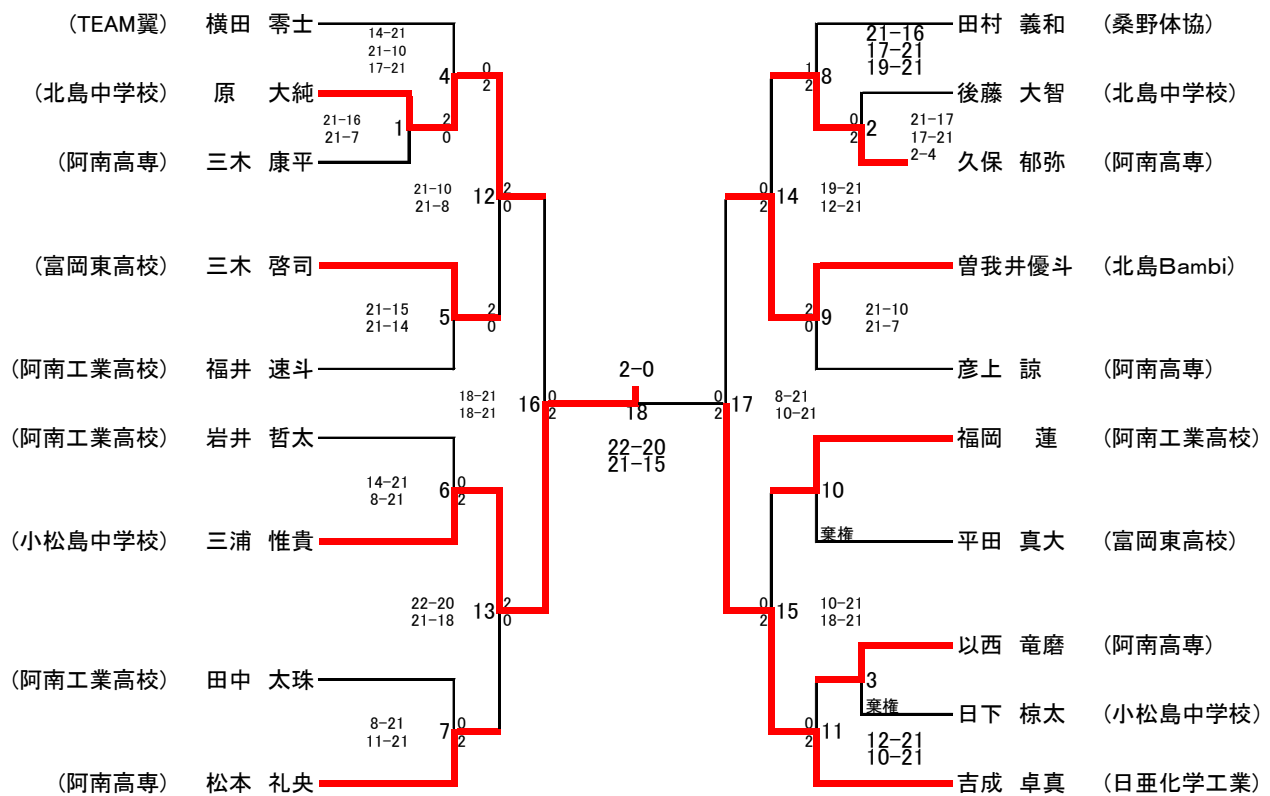

男子シングルス 3部 (31名)

試合番号1~15は21点2セット、デューズなしの短縮ゲームとする。2セット合計が同点の場合のみ2点差がつくまで行う。その他は全て正式ゲームとする。

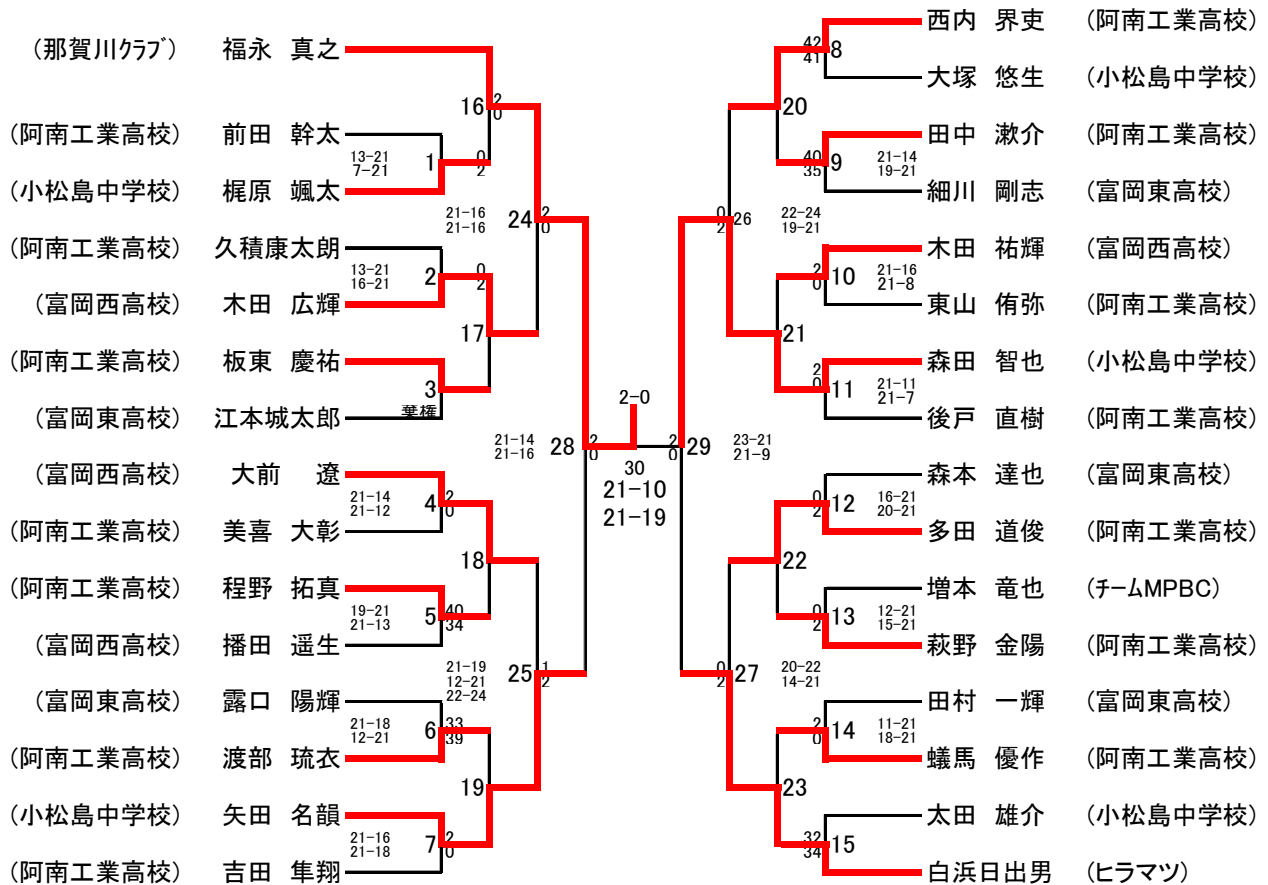

女子シングルス 2部 (12名)

試合番号1~4は21点2セット、デューズなしの短縮ゲームとする。2セット合計が同点の場合のみ2点差がつくまで行う。その他は全て正式ゲームとする。

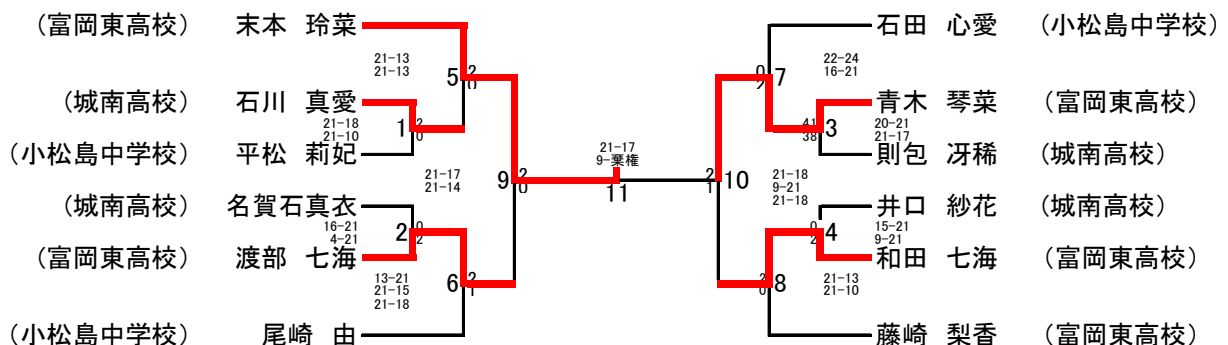

女子シングルス 3部 (70名)

試合番号1~54は21点2セット、デュースなしの短縮ゲームとする。2セット合計が同点の場合のみ2点差がつくまで行う。その他は全て正式ゲームとする。

